

A

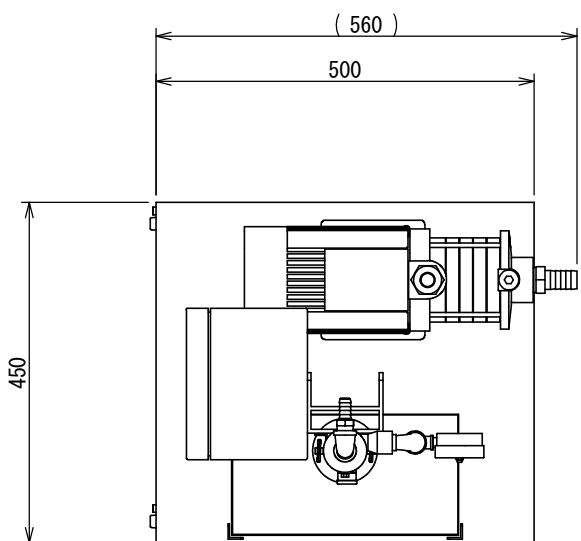

仕様

- 型式 KXW-30-HPU
- 処理流量 約30 L/min
- 分離対象 5 μm~
- 電源 AC200 V (50/60 Hz)
- 最大消費電力 0.6 kW (50 Hz)
1.1 kW (60 Hz)
- 耐熱 80 °C
- 耐圧 FILSTAR : 1 MPa
ドレンカップ : 0.4 MPa
- 材質 FILSTAR : SUS304
ドレンカップ : ホリカーホネット
- 重量 架台 : SPCC 黒半ツヤ
約40 kg
- 付属品 IN/OUTホース 各3 m
逆止弁付ストレーナー 一式

※ポンプ、配管部材の一部に鉄材を使用しています。

B

C

D

E

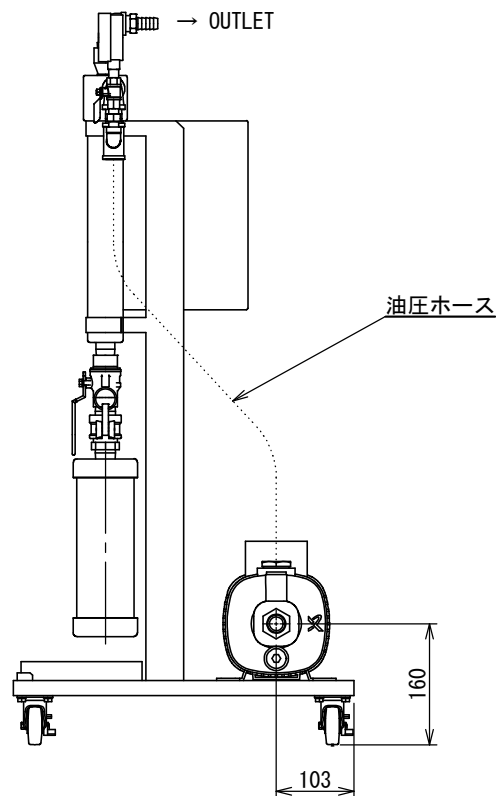
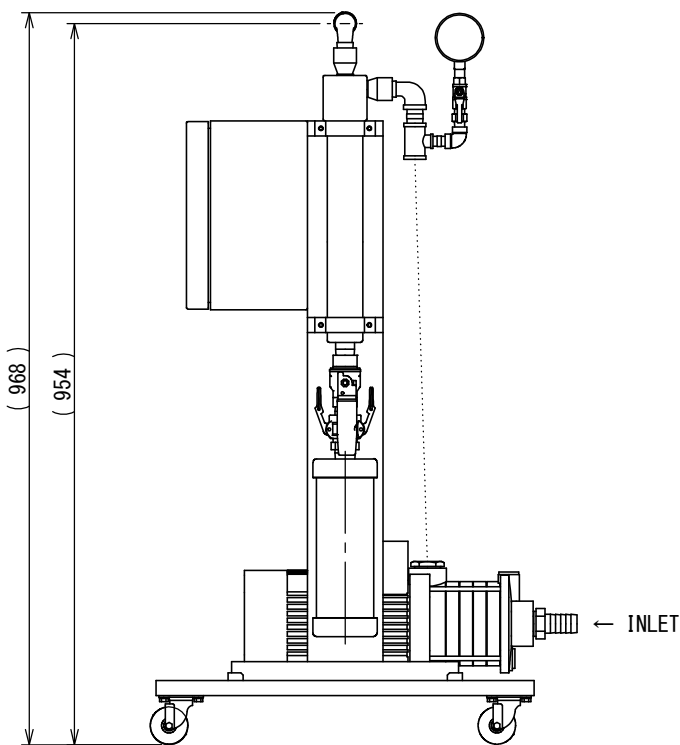

F

				△3						△6				
				△2						△5				
				△1						△4				
APPROVED	CHECKED	DESIGNED	DRAWN	REV No.	DATE	SIGNATURE	CHECKED	REV NOTE	REV No.	DATE	SIGNATURE	CHECKED	REV NOTE	
高橋良	高橋良	福田	砂川	mm	MATERIAL	-				TITLE	KXW-30-HPU			
15.06.19	15.06.19	15.06.19	15.06.19	A 4	SURFACE TREATMENT					GROUP				
industria					HEAT TREATMENT					CODE No,				
					SCALE		NUMBER		DWG No,	I F D 4 - 1 7 1 9 2 - A				